

GENUS PREMIUM EVO

Manuale d'uso per l'utente
User's manual

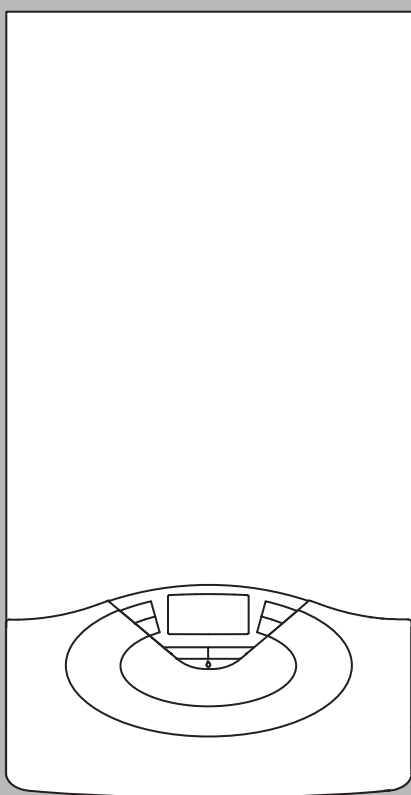

CALDAIA MURALE ISTANTANEA
A CONDENSAZIONE

WALL-HUNG CONDENSING
GAS BOILER

GENUS PREMIUM EVO
24/30/35

GENUS PREMIUM EVO
SYSTEM 12/18/24/30/35

*Egregio Signore,
desideriamo ringraziarLa per aver preferito nel suo acquisto la
caldaia di ns. produzione. Siamo certi di averLe fornito un prodotto
tecnicamente valido.*

*Questo libretto è stato preparato per informarLa, con avvertenze
e consigli, sulla sua installazione, il suo uso corretto e la sua
manutenzione per poterne apprezzare tutte le qualità.*

*Conservi con cura questo libretto per ogni ulteriore consultazione.
Il nostro servizio tecnico di zona rimane a Sua completa disposizione
per tutte le necessità.*

Dear Customer,
Thank you for choosing an ARISTON boiler.
We guarantee that your boiler is a reliable and technically sound
product.
This manual provides detailed instructions and recommendations
for proper installation, use and maintenance.
Remember to keep this manual in a safe place for future reference
i.e. by the gas meter.
Your local ARISTON Servicing Centre is at your complete disposal
for all requirements.

GARANZIA

Per beneficiare della garanzia è necessario contattare il Centro Assistenza ARISTON di zona entro 3 mesi dalla data di installazione della caldaia.

Verificato il buon funzionamento della caldaia, il Centro Assistenza ARISTON Le fornirà tutte le informazioni per il suo corretto utilizzo e procederà all'attivazione della Garanzia **ARISTON** consegnando-
Le copia dell'apposita cartolina.

Per avere il numero di telefono del **Centro Assistenza** più vicino può chiamare il Numero Unico **199.111.222**.

**Funzione Auto**

Consente alla caldaia di adattarsi alle condizioni ambientali interne ed esterne all'abitazione scegliendo la temperatura ottimale di mandata all'impianto, garantendo così un risparmio energetico, che può arrivare oltre il 15%, nel caso di sostituzione di una vecchia caldaia a bassa efficienza, e riducendo notevolmente l'usura dei componenti.

**Auto Function**

The AUTO function serves to optimise boiler performance, while maintaining an optimum radiator temperature and maximum user comfort. It ensures the building stays at the ideal temperature, whilst saving energy.

The principle is that the water temperature at the boiler outlet is automatically adjusted, depending on the interior ambient temperature.

Marcatura CE

Il marchio CE garantisce la rispondenza dell'apparecchio alle seguenti direttive:

- **2009/142/CEE** - relativa agli apparecchi a gas
- **2004/108/EC** - relativa alla compatibilità elettromagnetica
- **92/42/CEE** - relativa al rendimento energetico
- **2006/95/EC** - relativa alla sicurezza elettrica

CE labelling

The CE mark guarantees that the appliance conforms to the following directives:

- **2009/142/CEE** relating to gas appliances
- **2004/108/EC** relating to electromagnetic compatibility
- **92/42/CEE** relating to energy efficiency
- **2006/95/EC** relating to electrical safety

Il presente libretto insieme al manuale "Istruzioni tecniche per l'installazione e la manutenzione" costituisce parte integrante ed essenziale del prodotto. Entrambi vanno conservati con cura dall'utente e dovranno sempre accompagnare la caldaia anche in caso di sua cessione ad altro proprietario o utente e/o di trasferimento su altro impianto.

Leggere attentamente le istruzioni e le avvertenze contenute nel presente libretto e nel manuale di installazione e manutenzione in quanto forniscono importanti indicazioni riguardanti la sicurezza di installazione, d'uso e di manutenzione.

Questo apparecchio serve a produrre acqua calda per uso domestico. Deve essere allacciato ad un impianto di riscaldamento e ad una rete di distribuzione di acqua calda sanitaria compatibilmente alle sue prestazioni ed alla sua potenza.

È vietata l'utilizzazione per scopi diversi da quanto specificato. Il costruttore non è considerato responsabile per eventuali danni derivanti da usi impropri, erronei ed irragionevoli o da un mancato rispetto delle istruzioni riportate sul presente libretto.

Il tecnico installatore deve essere abilitato all'installazione degli apparecchi per il riscaldamento secondo la Legge n.46 del 05/03/1990 ed a fine lavoro deve rilasciare al committente la dichiarazione di conformità

L'installazione, la manutenzione e qualsiasi altro intervento devono essere effettuate nel rispetto delle norme vigenti e delle indicazioni fornite dal costruttore.

In caso di guasto e/o cattivo funzionamento spegnere l'apparecchio, chiudere il rubinetto del gas e non tentare di ripararlo ma rivolgersi a personale qualificato.

Eventuali riparazioni, effettuate utilizzando esclusivamente ricambi originali, devono essere eseguite solamente da tecnici qualificati. Il mancato rispetto di quanto sopra può compromettere la sicurezza dell'apparecchio e fa decadere ogni responsabilità del costruttore.

Nel caso di lavori o manutenzioni di strutture poste nelle vicinanze dei condotti o dei dispositivi di scarico dei fumi e loro accessori, spegnere l'apparecchio e a lavori ultimati far verificare l'efficienza dei condotti o dei dispositivi da personale tecnico qualificato.

In caso di inutilizzo prolungato della caldaia è necessario:

- togliere l'alimentazione elettrica portando l'interruttore esterno in posizione "OFF";
- chiudere i rubinetti del gas, dell'impianto termico e dell'impianto sanitario;
- svuotare l'impianto termico e sanitario se c'è pericolo di gelo.

In caso di disattivazione definitiva della caldaia far eseguire le operazioni da personale tecnico qualificato.

Per la pulizia delle parti esterne spegnere la caldaia e portare l'interruttore esterno in posizione "OFF".

Non utilizzare o conservare sostanze facilmente infiammabili nel locale in cui è installata la caldaia.

Conforme al DM 174 del 06-04-2004 in attuazione della Direttiva Europea 98/83 CE relativa alla qualità delle acque

This book along with the manual "Technical Instructions for the installation and maintenance" is an integral and essential product. Both must be kept carefully by you and will always accompany the boiler in the event of its sale to another owner or user and / or transfer to another facility.

Carefully read the instructions and warnings contained in this manual and installation manual and maintenance as they contain important information about safe installation, operation and maintenance.

This appliance is designed to produce hot water for domestic use. It should be connected to a heating system and a distribution network for domestic hot water, both of which must be compatible with its performance and power levels.

The use of the appliance for purposes other than those specified is strictly forbidden. The manufacturer cannot be held responsible for any damage caused by improper, incorrect and unreasonable use of the appliance or by the failure to comply with the instructions given in this manual.

Installation, maintenance and all other interventions must be carried out in full conformity with the governing legal regulations and the instructions provided by the manufacturer.

Incorrect installation can harm persons, animals and possessions; the manufacturing company shall not be held responsible for any damage caused as a result.

In the event of any maintenance or other structural work in the immediate vicinity of the ducts or flue gas exhaust devices and their accessories, switch the appliance off by switching the external bipolar switch to the "OFF" position and shutting off the gas valve.

When the work has been completed, ask a qualified technician to check the efficiency of the ducting and the devices.

If the boiler should be out of use for a prolonged period, it is recommended that the electrical power supply be disconnected and that the external gas cock be closed. If low temperatures are expected, the boiler and system pipe work should be drained in order to prevent frost damage.



When permanently deactivating the boiler, make sure that the operations are carried out by qualified technical professional.

Turn the boiler off and turn the external switch "OFF" to clean the exterior parts of the appliance.

Do not allow children or inexperienced persons to use the appliance without supervision.

Norme di sicurezza



Legenda simboli:

-  Il mancato rispetto dell'avvertenza comporta rischio di lesioni, in determinate circostanze anche mortali, per le persone
-  Il mancato rispetto dell'avvertenza comporta rischio di danneggiamenti, in determinate circostanze anche gravi, per oggetti, piante o animali

Non effettuare operazioni che implicano l'apertura dell'apparecchio.

-  Folgorazione per presenza di componenti sotto tensione. Lesioni personali per ustioni per presenza di componenti surriscaldati o per ferite per presenza di bordi e protuberanze taglienti.

Non effettuare operazioni che implicano la rimozione dell'apparecchio dalla sua installazione.

-  Folgorazione per presenza di componenti sotto tensione. Allagamenti per perdita acqua dalle tubazioni scollegate.
-  Esplosioni, incendi o intossicazioni per perdita gas dalle tubazioni scollegate.



Non danneggiare il cavo di alimentazione elettrica.

-  Folgorazione per presenza di fili scoperti sotto tensione.

Non lasciare oggetti sull'apparecchio.

-  Lesioni personali per la caduta dell'oggetto a seguito di vibrazioni. Danneggiamento dell'apparecchio o degli oggetti sottostanti per la caduta dell'oggetto a seguito di vibrazioni.

Non salire sull'apparecchio.

-  Lesioni personali per la caduta dell'apparecchio
-  Danneggiamento dell'apparecchio o degli oggetti sottostanti per la caduta dell'apparecchio a seguito del distacco dal fissaggio.

Non salire su sedie, sgabelli, scale o supporti instabili per effettuare la pulizia dell'apparecchio.

-  Lesioni personali per la caduta dall'alto o per cesoiamento (scale doppie).

Non effettuare operazioni di pulizia dell'apparecchio senza aver prima spento l'apparecchio, e portato l'interruttore esterno in posizione OFF.

-  Folgorazione per presenza di componenti sotto tensione.

Non utilizzare insetticidi, solventi o detersivi aggressivi per la pulizia dell'apparecchio.

-  Danneggiamento delle parti in materiale plastico o verniciate.

Non utilizzare l'apparecchio per scopi diversi da quello di un normale uso domestico.

-  Danneggiamento dell'apparecchio per sovraccarico di funzionamento. Danneggiamento degli oggetti indebitamente trattati.

Non fare utilizzare l'apparecchio da bambini o persone inesperte.

-  Danneggiamento dell'apparecchio per uso improprio.

Nel caso si avverta odore di bruciato o si veda del fumo fuoriuscire dall'apparecchio, togliere l'alimentazione elettrica, chiudere il rubinetto principale del gas, aprire le finestre ed avvisare il tecnico.

-  Lesioni personali per ustioni, inalazione fumi, intossicazione.

Nel caso si avverta forte odore di gas, chiudere il rubinetto principale del gas, aprire le finestre ed avvisare il tecnico.



-  Esplosioni, incendi o intossicazioni.

L'apparecchio non è destinato a essere utilizzato da persone (bambini compresi) le cui capacità fisiche, sensoriali o mentali siano ridotte, oppure con mancanza di esperienza o di conoscenza, a meno che esse abbiano potuto beneficiare, attraverso l'intermediazione di una persona responsabile della loro sicurezza, di una sorveglianza o di istruzioni riguardanti l'uso dell'apparecchio.

I bambini devono essere sorvegliati per sincerarsi che non giochino con l'apparecchio

Safety regulations



Key to symbols:

-  Failure to comply with this warning implies the risk of personal injury, in some circumstances even fatal
-  Failure to comply with this warning implies the risk of damage, in some circumstances even serious, to property, plants or animals.

Do not perform operations which involve opening the appliance.

-  Electrocutation from live components. Personal injury caused by burns due to overheated components, or wounds caused by sharp edges or protrusions.



Do not perform operations which involve removing the appliance from its installation space .

-  Electrocutation from live components.
-  Flooding caused by water leaking from disconnected piping.
-  Explosions, fires or intoxication caused by gas leaking from disconnected piping.



Do not damage the power supply cable.

-  Electrocutation from live uninsulated wires.

Do not leave anything on top of the appliance.

-  Personal injury caused by an object falling off the appliance as a result of vibrations.
-  Damage to the appliance or items underneath it caused by the object falling off as a result of vibrations.

Do not climb onto the appliance.

-  Personal injury caused by the appliance falling.
-  Damage to the appliance or any objects underneath it caused by the appliance falling away from its installation space.

Do not climb onto chairs, stools, ladders or unstable supports to clean the appliance.

-  Personal injury caused by falling from a height or cuts (stepladders shutting accidentally).

Do not attempt to clean the appliance without first switching it off and turning the external switch to the OFF position.

-  Electrocutation from live components.

Do not use insecticides, solvents or aggressive detergents to clean the appliance.

-  Damage to plastic and painted parts.

Do not use the appliance for any use other than normal domestic use.

-  Damage to the appliance caused by operation overload. Damage caused to objects treated inappropriately.

Do not allow children or inexperienced individuals to operate the appliance.

-  Damage to the appliance caused by improper use.

If you detect a smell of burning or smoke coming from the appliance, disconnect it from the electricity supply, turn off the main gas valve, open all windows and call for assistance.

-  Personal injury caused by burns, smoke inhalation, intoxication.

If there is a strong smell of gas, turn off the main gas valve, open all windows and call for assistance.

-  Explosions, fires or intoxication.

This appliance is not intended for use by persons (including children) with reduced physical, sensory or mental capabilities, or lack of experience and knowledge, unless they have been given supervision or instruction concerning use of the appliance by a person responsible for their safety.

Children should be supervised to ensure that they do not play with the appliance.

ATTENZIONE

L'installazione, la prima accensione, le regolazioni di manutenzione devono essere effettuate, secondo le istruzioni, esclusivamente da personale qualificato.

Un'errata installazione può causare danni a persone, animali o cose, nei confronti dei quali il costruttore non è considerato responsabile.

WARNING

Installation, first ignition and maintenance work must be performed by qualified personnel only, in accordance with the instructions provided.

Incorrect installation may harm individuals, animals or property; the manufacturer will not be held responsible for any damage caused as a result.

Pannello comandi



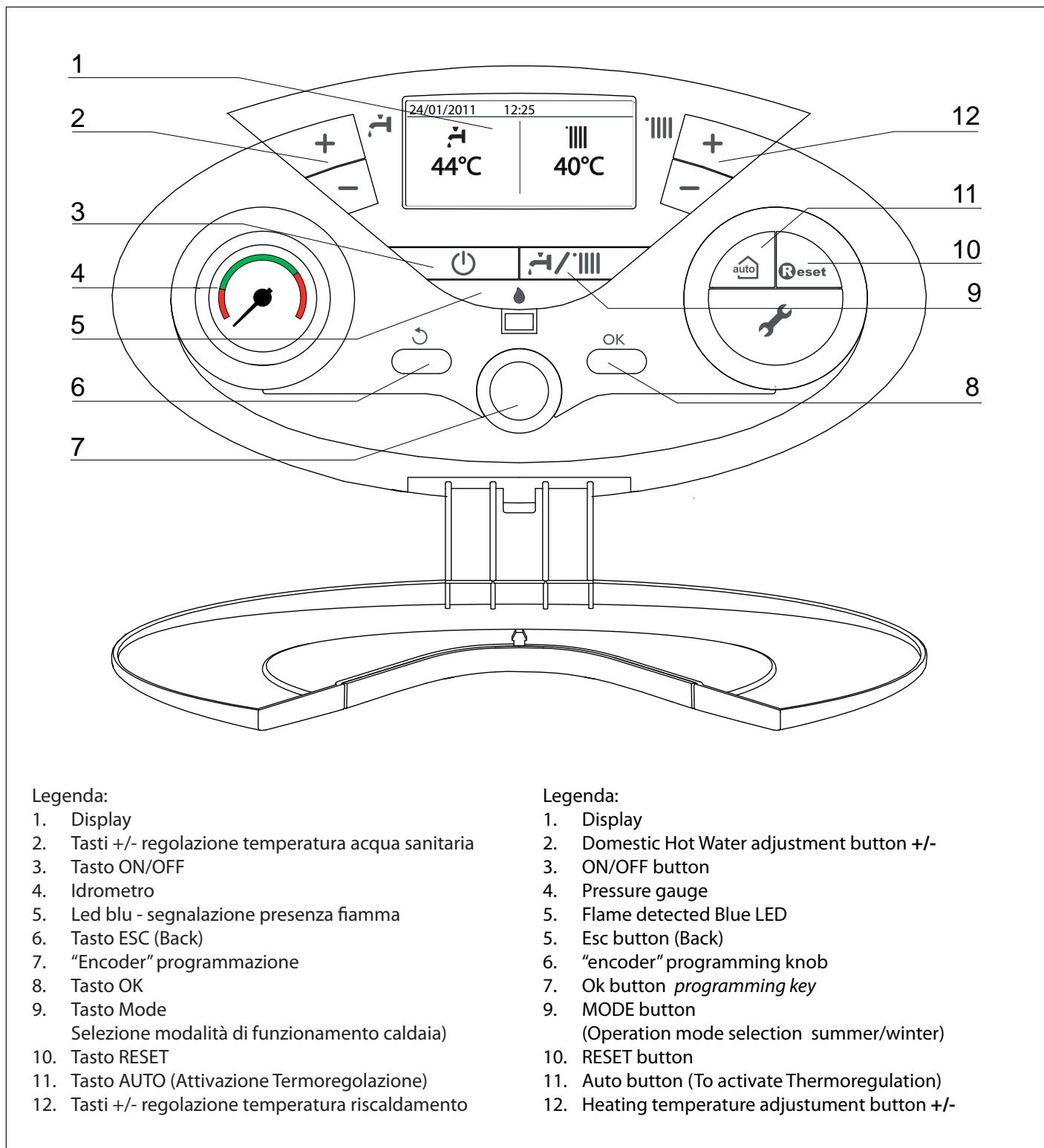





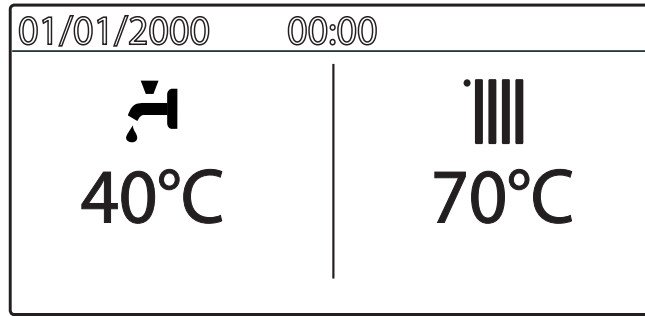

Pannello comandi



Display

Display



Modalità riscaldamento		Heating operation set
Temperatura impostata riscaldamento	XX °C	C.H. set temperature
Modalità riscaldamento attivo		Heating operation active
Temperatura impostata riscaldamento	XX °C	C.H. set temperature
Modalità sanitario		D.H.W. operation set
Temperatura impostata acqua calda sanitaria	XX °C	D.H.W. set temperature
Modalità sanitario attivo		D.H.W. operation active
Temperatura impostata acqua calda sanitaria	XX °C	D.H.W. set temperature
Temperatura esterna <i>(attivo con sonda esterna collegata - option)</i>	 XX °C	External temperature (°C) <i>(only with external sensor connected)</i>
Segnalazione errori con indicazione codice e descrizione	 ALERT	Error wsignals The display show the code and description
Funzione AUTO attivata		AUTO function activated
Funzione Comfort attivata	COMFORT	Hot Water Comfort activated
Sonda solare collegata <i>(optional)</i> <i>(set display: boiler complete - see user's menù)</i>		Solar temperature probe connected (option) <i>(set display: boiler complete - see user's menù)</i>
Segnalazione presenza fiamma con indicazione potenza utilizzata <i>(modalità display: caldaia completa - vedi menu utente)</i>	 	Flame detected with indication of power used <i>(set display: boiler complete - see user's menù)</i>
Pressione impianto - bar <i>(modalità display: caldaia completa - vedi menu utente)</i>	1.3 bar	Digital pressure gauge <i>(set display: boiler complete - see user's menù)</i>
Testo descrittivo <i>(modalità display: caldaia completa - vedi menu utente)</i>	Riscaldamento Central Heating	Text displaying operation and informations <i>(set display: boiler complete - see user's menù)</i>

Predisposizione al funzionamento

Se la caldaia è installata all'interno dell'appartamento verificare che siano rispettate le disposizioni relative all'entrata dell'aria ed alla ventilazione del locale (secondo le leggi vigenti).

Controllare periodicamente la pressione dell'acqua sul display e verificare, in condizione di impianto freddo, che questa abbia un valore tra 0,6 e 1,5 bar. Se la pressione è al di sotto del valore minimo il display segnalerà la richiesta di riempimento. Provvedere al tramite il rubinetto di riempimento posto sotto la caldaia.

Se il calo di pressione è molto frequente è probabile che ci sia una perdita d'acqua nell'impianto. In questo caso è necessario l'intervento dell'idraulico.

Procedura di accensione

Premere il tasto ON/OFF , il display si illumina.

Inizia la procedura di inizializzazione, indicata dalla barra.

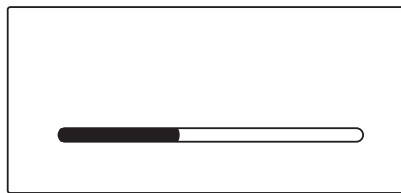

The display shows the initialisation procedure - indicated by the bar.

Al termine sul display vengono visualizzate le temperature impostate per il riscaldamento e l'acqua sanitaria (configurazione display: caldaia base).

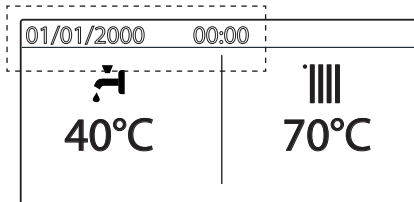

Once the procedure is completed, the display will visualise the temperatures set for the central heating and domestic hot water circuits (display configuration: boiler base).

Viene inoltre richiesto l'impostazione della data, ora e lingua. Procedere come indicato al paragrafo MENU UTENTE.

It's also required to set the date, time and language. Proceed as indicated in paragraph USER MENU.

Selezione modalità di funzionamento

La scelta della modalità di funzionamento viene effettuata tramite il tasto MODE 9:

Modalità di funzionamento	Display
Inverno riscaldamento + produzione acqua calda ad uso sanitario con indicazione delle temperature impostate	
Estate solo produzione acqua calda ad uso sanitario, con indicazione della temperatura impostata	
Solo Riscaldamento GENUS PREMIUM EVO SYSTEM (bollitore escluso)	

L'accensione del bruciatore viene segnalata dal led blu 5.

Operating mode selection

Use the MODE button 9 to select the desired operating mode.

Operating mode	Display
Winter heating + hot water production for domestic use with set temperature	
Summer only hot water production for domestic use with set temperature	
Only Heating GENUS PREMIUM EVO SYSTEM (Exclusion of Indirect Cylinder)	

The ignition of the burner will be signalled by the blue LED 5.

Regolazione riscaldamento

È possibile regolare la temperatura dell'acqua di riscaldamento premendo i tasti **12 +/-**, si ottiene una temperatura variabile da 20°C a 45°C (impianti basse temp.) o da 35°C a 82°C (impianti alte temp.).

Il valore prescelto viene visualizzato sul display.

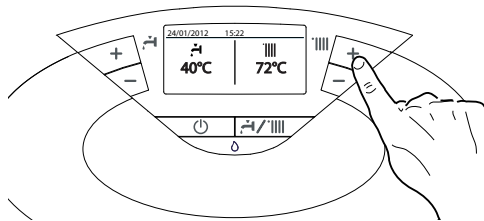

Adjusting the heating

It is possible to set the temperature of the heating water by pressing the buttons **12 +/-**. The temperature that may be obtained, which varies from 20°C to 45°C (low temperature) or 40°C to 82°C (high temperature).

The value set previously will flash on the display.

Regolazione temperatura sanitario GENUS PREMIUM EVO

È possibile regolare la temperatura dell'acqua sanitaria premendo i tasti **2 +/-**; si ottiene una temperatura variabile da 36°C a 60°C.

Il valore prescelto viene visualizzato sul display lampeggiante.

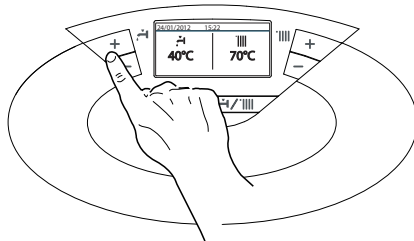

Domestic hot water temperature adjustment

GENUS PREMIUM EVO

It is possible to set the temperature of the domestic hot water by pressing the buttons **2** a temperature may be obtained which varies from 36°C to 60°C.

The value set previously will flash on the display.

Regolazione temperatura sanitario GENUS PREMIUM EVO SYSTEM

collegata ad un bollitore esterno attraverso un Kit ARISTON - optional

In caso di collegamento ad un bollitore esterno con un Kit ARISTON, è possibile regolare la temperatura dell'acqua sanitaria premendo i tasti **2 +/-**, si ottiene una temperatura variabile da 40°C a 60°C.

Il valore prescelto viene visualizzato sul display lampeggiante.

Per escludere il bollitore è sufficiente premere il tasto MODE e selezionare la modalità *Solo Riscaldamento*.

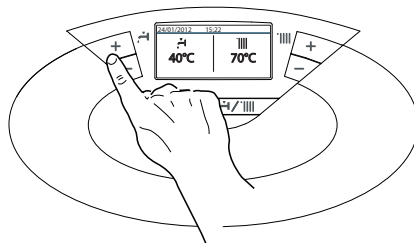

Domestic hot water temperature adjustment

GENUS PREMIUM EVO SYSTEM

with an external tank connected- option

It is possible to set the temperature of the domestic hot water by pressing the buttons **2** a temperature may be obtained which varies from 40°C to 60°C.

The value set previously will flash on the display.

To exclude the tank, select operating mode *Only Heating*.

Interruzione riscaldamento

Per interrompere il riscaldamento premere il tasto MODE **9**, dal display scompare il simbolo 'IIII'. La caldaia rimarrà in funzionamento estivo per la sola richiesta di acqua calda ad uso sanitario, indicando la temperatura impostata.

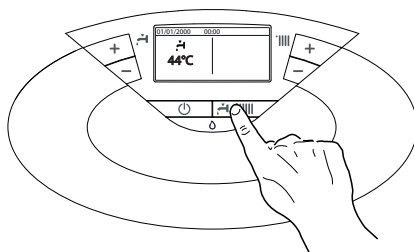

Switching off the heating

To switch off the heating, press the MODE button **9**; the heating operation symbol 'IIII' will disappear from the display.

The boiler remains active only for the production of domestic hot water, indicating the set temperature.

Procedura di spegnimento

Per spegnere la caldaia premere il tasto ON/OFF **0**, il display si spegne.

La funzione antigelo è attiva.

IMPORTANTE!!

Per spegnere completamente la caldaia portare l'interruttore elettrico esterno in posizione OFF. Chiudere il rubinetto del gas.

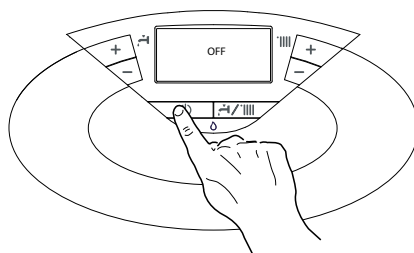

Switching off the boiler

To switch off the boiler press the ON/OFF button **0**, the display will switch off.

The Anti-frost Function is already active.

ATTENTION!!

Switch off the boiler completely by switching the external electrical switch to the OFF position. Shut off the gas valve.

Funzione COMFORT

L'apparecchio consente di massimizzare il comfort nell'erogazione di acqua sanitaria tramite la funzione "COMFORT", che mantiene caldo lo scambiatore secondario (o bollitore esterno) durante i periodi di inattività.

Per attivare la Funzione Comfort procedere come segue:

- premere il tasto Ok per accedere al MENU UTENTE
- premere il tasto OK per accedere al MENU COMPLETO
- ruotare l'encoder e selezionare "Impostazione acqua calda"
- premere il tasto OK per accedere
- ruotare l'encoder per selezionare Comfort
- premere il tasto OK per accedere alla funzione, il display visualizza Disabilitata (Impostazione di fabbrica)
- ruotare l'encoder per selezionare Temporizzata (Attiva per 30 minuti dopo un prelievo sanitario)
- ruotare l'encoder per selezionare la modalità prescelta, esempio: Sempre attiva
- premere il tasto OK per attivare la funzione, il display visualizza "Funzione comfort impostata a Sempre Attiva"

Quando la funzione è attiva sul display si illumina la scritta COMFORT.

COMFORT Function

The boiler allows the 'comfort' level for the output of domestic hot water to be increased through the "COMFORT" function. This function keeps the secondary exchanger (or external tank) warm during the periods in which the boiler is inactive.

To activate the Comfort function proceed as follows:

- press the Ok button to access to the User's Menu
- press the OK button to access to the Complete Menu
- turn the encoder to select "D.H.W. Settings"
- press the OK button to access to the sub-menu
- turn the encoder to select Comfort
- press the OK button, the display shows Disabled (Factory setting)
- turn the encoder to select Time based (Comfort function Active for 30 minutes after a D.H.W. request)
- turn the encoder to select the required comfort working mode, example: Always active
- press the OK button, the display shows Comfort function set to Always active

When the function is enabled the text COMFORT appears on the display.

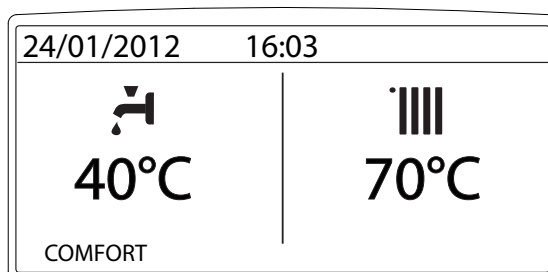

Condizioni di arresto dell'apparecchio

La caldaia è protetta da malfunzionamento tramite controlli interni da parte della scheda elettronica, che opera se necessario un blocco di sicurezza. In caso di blocco viene visualizzato sul display del pannello comandi un codice e la relativa descrizione che si riferisce al tipo di arresto ed alla causa che lo ha generato. Si possono verificare due tipi di arresto.

Arresto di sicurezza

Questo tipo di errore è di tipo "volatile", ciò significa che viene automaticamente rimosso al cessare della causa che lo aveva provocato. Sul display viene visualizzato il codice e la descrizione dell'errore.

"Errore 110 - Circuito aperto o cortocircuito sonda mandata

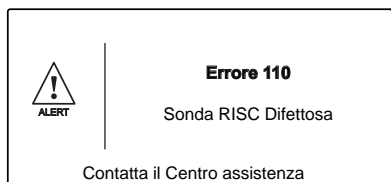

Non appena la causa dell'arresto scompare, la caldaia riparte e riprende il suo normale funzionamento.

Se la caldaia segnalerà ancora l'arresto di sicurezza, spegnere la caldaia. Portare l'interruttore elettrico esterno in posizione OFF, chiudere il rubinetto del gas e contattare un tecnico qualificato.

Arresto di sicurezza per pressione insufficiente acqua

In caso di insufficiente pressione dell'acqua nel circuito riscaldamento la caldaia segnala un arresto di sicurezza.

Sul display appare il codice errore **108 - Riempi impianto**. E' possibile ripristinare il sistema reintegrando l'acqua tramite il rubinetto di riempimento posto sotto la caldaia.

Se la richiesta di reintegro dovesse essere frequente, spegnere la

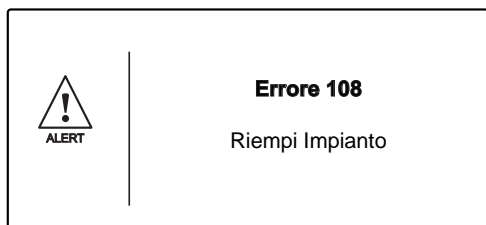

caldaia, portare l'interruttore elettrico esterno in posizione OFF, chiudere il rubinetto del gas e contattare un tecnico qualificato per verificare la presenza di eventuali perdite di acqua.

Blocco di funzionamento

Questo tipo di errore è di tipo "non volatile", ciò significa che non viene automaticamente rimosso.

Sul display appare il segnale di allerta con il codice errore e la descrizione.

In questo caso la caldaia non riparte automaticamente e potrà essere sbloccata solo tramite la pressione del tasto **Reset**.

Il display visualizza **"Reset in corso"** e a seguire **"Errore risolto"**.

Se dopo alcuni tentativi di sblocco, il problema si ripete è necessario far intervenire un tecnico qualificato.



Appliance shut-off conditions

The boiler is protected from malfunctions by means of internal checks performed by the electronic P.C.B., which stops the boiler from operating if necessary. In the event of the boiler being shut off in this manner, a code appears on the control panel display which refers to the type of shut-off and the reason behind it. Two types of shut-off may occur:

Safety shut-off

This type of error is "volatile", which means that the boiler starts up again automatically as soon as the problem which caused the shut-off is removed.

The display shows the code and the error description.

"Fault 110 - Send Probe Damaged"

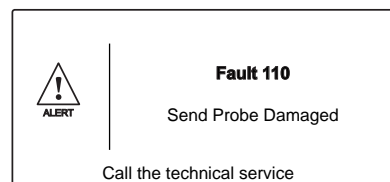

In fact, soon as the cause of the shut-off disappears, the boiler starts up again and continues to operate normally.

If the boiler still indicates a safety shut-off, switch it off. Make sure the external electric switch is in the OFF position, shut off the gas valve and contact a qualified technician.

Safety shut-off due to insufficient water pressure

In caso di insufficiente pressione dell'acqua nel circuito riscaldamento la caldaia segnala un arresto di sicurezza.

The display shows **"Fault 108 - Filling Needed"**.

The system may be restarted, re-balancing the value, by using the filling valve.

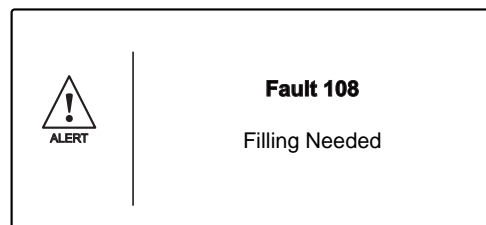

If the re-balancing request is performed on a frequent basis, switch the boiler off, bring the external electric switch to the OFF position, shut off the gas valve and contact a qualified technician to check for any leaks of water.

Operation shutdown

This type of error is "non-volatile", which means that it is not removed automatically.

The display shows the code and the error description.

To restore normal operation press the **Reset** button on the control panel.

The display shows **"Reset in progress"** and then **"Fault solved"**.

If the problem manifests itself again after several attempts to reset the appliance, contact a qualified technician.

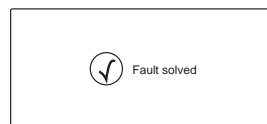

Importante

Se il blocco si ripete con frequenza, si consiglia l'intervento del Centro di Assistenza Tecnica autorizzato. Per motivi di sicurezza, la caldaia consentirà comunque un numero massimo di 5 riarmi in 15 minuti (pressioni del tasto **Reset**).

Nel caso in cui il blocco sia sporadico o isolato non costituisce un problema.

Important

If this shutdown occurs frequently, contact an authorised Technical Service Centre for assistance. For safety reasons, the boiler will permit a maximum of 5 resets in 15 minutes (5 presses of the RESET button); at the 6th attempt within this 15-minute period the boiler will shut down and may only be operated again after the electricity supply has been disconnected. If the shutdown is occasional or an isolated event, this is not a problem.

Tabella Errori per Blocco di Funzionamento

Display	Descrizione
1 01	Sovratemperatura
5 01	Mancanza fiamma
1 03	Circolazione Insufficiente
1 04	
1 05	
1 06	
1 07	
1 08	Circolazione Insufficiente (richiesto reintegro)
3 05	Errore scheda
3 06	Errore scheda
3 07	Errore scheda

Operation shutdown error table

Display	Description
1 01	Overheating
5 01	No flame detection
1 03	Flow Check Failed
1 04	
1 05	
1 06	
1 07	
1 08	Filling Needed
3 05	PCB Fault
3 06	PCB Fault
3 07	PCB Fault

Sicurezza antigelo

La caldaia è dotata di una protezione antigelo che provvede al controllo della temperatura di mandata della caldaia: se tale temperatura scende sotto i 8°C si attiva la pompa (circolazione nell'impianto di riscaldamento) per 2 minuti.

Dopo i due minuti di circolazione la scheda elettronica verifica quanto segue:

a- se la temperatura di mandata è > di 8°C la pompa si ferma;

b- se la temperatura di mandata è > di 4°C e < di 8°C la pompa si attiva per altri 2 minuti;

c- se la temperatura di mandata è < di 4°C si accende il bruciatore (in riscaldamento alla minima potenza) fino al raggiungimento dei 33°C. Raggiunta la temperatura il bruciatore si spegne ed il circolatore continua a funzionare per altri due minuti.



La protezione antigelo è attiva solo con la caldaia perfettamente funzionante:

- la pressione dell'installazione è sufficiente;
- l'interruttore bipolare esterno è in posizione ON;
- il gas viene erogato;
- la caldaia non segnala alcun errore.

Anti-frost Device.

The anti-frost function acts on the central heating flow temperature probe, independently from other regulations, when the electrical supply is turned on.

If the primary circuit temperature falls below 8°C the pump will run for 2 minutes.

After the two minutes of circulation (fixed) the boiler will check the following:

a) if the central heating flow temperature is > 8°C, the pump stops;

b) if the central heating flow temperature is between 4 and 8°C, the pump will run for another two minutes;

c) if the central heating flow temperature is < 4°C, the burner will fire (heating position) at minimum power until the temperature reaches 33°C, the burner will go out and the pump will continue to run for two minutes.

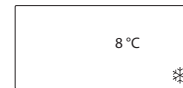

If the flow temperature remains between 4-8°C the pump will continue to run for two minutes for a maximum of 10 times unless a temperature above 8°C is detected in the central heating flow, after this the burner will fire. If lockout is caused by overheat the burner is kept OFF.

The anti-frost device activates only when (with the boiler operating correctly):

- the system pressure is correct;
- the boiler is electrically powered;
- there is a supply of gas.

Impostazioni Utente

Premere il tasto programmazione Ok per accedere al Menu Utente.

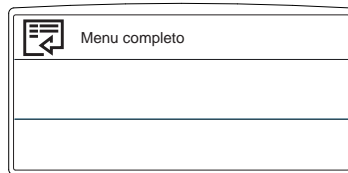

User Settings

To access to the User's settings press the OK button, the display shows:

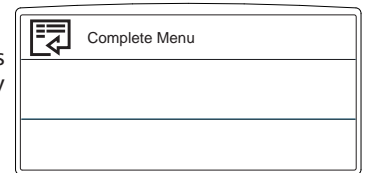

Per accedere ai menu o ai sottomenu premere il pulsante OK.
 Per muoversi all'interno dei menu o dei sottomenu ruotare l'encoder.
 Per variare un valore impostato, ruotare l'encoder.
 Per memorizzare premere il tasto OK.
 Per uscire o tornare indietro premere il tasto ESC.

Press the OK button to access the menu and the sub-menu.
 Turn the encoder to navigate into the menu and the sub-menu.
 Turn the encoder to change the setting of the parameters.
 Press the OK button to save the new settings.
 Press the ESC button to exit until the normal display screen is restored.

L'accesso e la modifica dei vari parametri viene effettuata attraverso il tasto OK e l'encoder (vedi figura).

The various parameters can be accessed and modified using the OK button and the encoder (see fig. below).

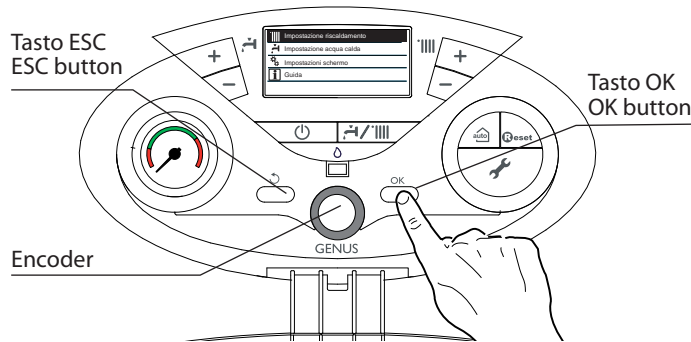

Impostazione lingua display

L'impostazione della lingua viene effettuata dal menu UTENTE, procedere come segue:

- premere il tasto Ok, il display visualizza il Menu completo
- premere il tasto Ok, per accedere al Menu completo
- ruotare l'encoder per selezionare "Impostazioni schermo"
- premere il tasto Ok per accedere al sotto-menu
- premere il tasto Ok per accedere al sotto-menu "Lingua"
- ruotare l'encoder per selezionare "Italiano"
- premere il tasto Ok sul display compare "Lingua selezionata italiano"
- premere il tasto Esc per uscire dal menu.

Set Language display

To set the Display Language, access the User's Menus and proceed as follows:

- press the OK button, the display show Complete Menu
- press the OK button, to access the Complete Menu
- turn the encoder to select "Screen settings"
- press the OK button, to access the sub-menus
- press the OK button to access the sub-menu "Language"
- press the OK button to select "English" the display show "Selected language English"
- press the ESC button to exit the menu.

Impostazione Data e ora display



L'impostazione della data e dell'ora viene effettuata dal menu UTENTE

- premere il tasto Ok, il display visualizza il Menu utente
- premere il tasto Ok per accedere al menu
- ruotare l'encoder per selezionare "Impostazioni schermo"
- premere il tasto Ok per accedere al sotto-menu
- ruotare l'encoder per selezionare il sotto-menu "Data e ora"
- premere il tasto Ok per accedere al sotto-menu
- premere il tasto Ok per accedere alla modifica del giorno (lampeggia)
- ruotare l'encoder per impostare il giorno
- premere il tasto Ok per conferma
- ruotare l'encoder per selezionare il mese
- premere il tasto Ok per accedere alla modifica del mese (lampeggia)
- ruotare l'encoder per impostare il mese
- premere il tasto Ok per conferma
- ruotare l'encoder per selezionare l'anno (lampeggia)
- premere il tasto Ok per accedere alla modifica dell'anno
- ruotare l'encoder per impostare l'anno
- premere il tasto Ok per conferma
- ruotare l'encoder per selezionare l'ora
- premere il tasto Ok per accedere alla modifica dell'ora (lampeggia)
- ruotare l'encoder per impostare l'ora.
- premere il tasto Ok per conferma
- ruotare l'encoder per selezionare i minuti
- premere il tasto Ok per accedere alla modifica dei minuti (lampeggia)
- ruotare l'encoder per impostare i minuti.
- premere il tasto Ok per conferma
- premere il tasto Esc per uscire dal menu.

Set the time and date

To set the Time and Date, access the User's Menus and proceed as follows:

- press the OK button, the display show Complete Menu
- press the OK button, to access the Complete Menu
- turn the encoder to select "Screen settings"
- press the OK button, to access to the Screen settings
- turn the encoder to select "Time and Date"
- press the OK button, to access the sub-menus
- press the OK button to enable to set the day (the number flashes)
- turn the encoder to set the day
- press the OK button to confirm
- turn the encoder to select the month
- press the OK button to enable to set the month (the number flashes)
- turn the encoder to set the month
- press the OK button to confirm
- turn the encoder to select the year
- press the OK button to enable to set the year (the number flashes)
- turn the encoder to set the year
- press the OK button to confirm
- turn the encoder to select the hour
- press the OK button to enable to set the hour (the number flashes)
- turn the encoder to set the hour
- press the OK button to confirm
- turn the encoder to select the minutes
- press the OK button to enable to set the minutes (the number flashes)
- turn the encoder to set the minutes
- press the OK button to confirm
- press the ESC button to exit the menu.

Utente - MENU COMPLETO		User's - COMPLETE MENU			
	Impostazione riscaldamento <i>Central Heating Settings</i>	Impostazione temperatura riscaldamento <i>C.H. Setpoint temperature</i>	Temperatura impostata Zona 1 <i>Set flow temperature Zone 1</i>	<i>Regolabile dal pannello di controllo tasti 12</i> <i>Adjust on the control panel - buttons 12</i>	
			Temperatura impostata Zona 2 <i>Set flow temperature Zone 2</i>	<i>Attivo con Modulo gestione zone collegato</i> <i>Active only with Multi-zone module</i>	
			Temperatura impostata Zona 3 <i>Set flow temperature Zone 3</i>	<i>Attivo con Modulo gestione zone collegato</i> <i>Active only with Multi-zone module</i>	
	Impostazione acqua calda <i>Domestic Hot Water settings</i>	Temperatura setpoint acqua calda <i>D.H.W. Setpoint temperature</i>		<i>Regolabile dal pannello di controllo tasti 1</i> <i>Adjust on the control panel - buttons 1</i>	
		Funzione Comfort <i>Comfort function</i>	Disabilitata <i>(impostazione di fabbrica)</i> Disabled <i>(factory setting)</i>		Ruotare l'encoder per selezionare la funzione e premere OK. Sul display comparire la scritta COMFORT - vedi pag. 6 <i>Turn the encoder to select and press the OK button. The display shows COMFORT - see page 6</i>
			Temporizzata <i>Time based</i>		
			Sempre attiva <i>Always active</i>		
	Impostazioni schermo <i>Screen Settings</i>	Lingua <i>Language</i>	Ruotare l'encoder per selezionare la lingua e premere OK <i>Turn the encoder to select the language and press the OK button</i>		
		Data e ora <i>Time and Date</i>	Vedi paragrafo Impostazione data e ora - pagina 12 <i>See paragraph Set time and date - page 12</i>		
		Schermata iniziale <i>Home screen</i>	Caldaia base <i>(impostazione di fabbrica)</i> <i>Boiler base (factory setting)</i>	Ruotare l'encoder per selezionare e premere OK <i>Turn the encoder to select and press OK button</i>	
			Caldaia completa <i>Boiler complete</i>		
		Luminosità in standby <i>Brightness in standby</i>	Ruotare l'encoder e premere OK <i>Turn the encoder and press Ok button</i>		
		Retroilluminazione <i>Backlight</i>	Selezionare il tempo (minuti) ruotando l'encoder e premere OK <i>Turn the encoder to select the time (minutes) and press OK button</i>		
		Temporizzazione schermata iniziale <i>Home screen timing</i>	Selezionare il tempo (minuti) ruotando l'encoder e premere OK <i>Turn the encoder to select the time (minutes) and press OK button</i>		

Schermata iniziale

- impostazione di fabbrica - caldaia base

L'impostazione della schermata iniziale viene effettuata dal menu UTENTE.

Per modificare la schermata iniziale procedere come segue:

- premere il tasto Ok, il display visualizza Menu Completo
- premere il tasto Ok, per accedere al Menu Completo
- ruotare l'encoder per selezionare "⚙️ Impostazioni schermo"
- premere il tasto Ok per accedere alle impostazioni
- ruotare l'encoder per selezionare schermata iniziale
- premere il tasto Ok per accedere alle impostazioni dello schermo
- ruotare l'encoder per selezionare la modalità caldaia completa
- premere il tasto Ok per memorizzare la scelta
- premere il tasto ESC per uscire dal menu.

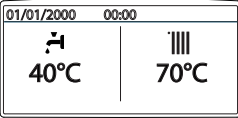
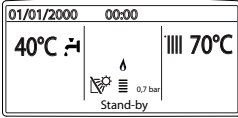
Caldaia base	Caldaia completa
	
<p>La modalità base visualizza:</p> <ul style="list-style-type: none"> - data e ora - modalità di funzionamento impostata - temperature impostate - Funzione COMFORT - Funzione AUTO 	<p>La modalità completa visualizza:</p> <ul style="list-style-type: none"> - data e ora - modalità di funzionamento impostata - temperature impostate - Funzione COMFORT - Funzione AUTO - pressione impianto - testo descrittivo operazioni caldaia - indicazione accensione bruciatore - sonda solare collegata

Home screen

- factory setting - Boiler base

To set the Home Screen , access to the User's Menus and proceed as follows:

- press the OK button, the display shows Complete Menu
- press the OK button, to access the Complete Menu
- turn the encoder to select "⚙️ Screen Settings"
- press the OK button, to access the "Screen Settings"
- turn the encoder to select "Home screen"
- press the OK button, to access to the "Home screen"
- turn the encoder to select "Boiler complete"
- press the OK button to store the setting
- press the ESC button to exit the menu.

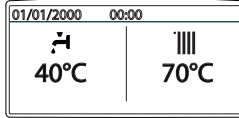
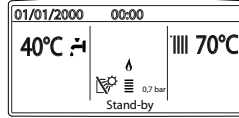
Boiler base	Boiler complete
	
<p>In Boiler base configuration the display shows:</p> <ul style="list-style-type: none"> - time and date - the set operating mode - the set temperature - Comfort Function - Auto Function 	<p>In Boiler complete configuration the display shows:</p> <ul style="list-style-type: none"> - time and date - the set operating mode - the set temperature - Comfort Function - Auto Function - digital pressure gauge - text displaying operation as information - Flame detected with indication of power used or indication - solar temp. probe connected

Tasto Auto - Attivazione Termoregolazione

La funzione Auto consente di adattare il funzionamento della caldaia alle condizioni ambientali esterne ed alla tipologia dell'impianto in cui è installata.

Consente di raggiungere nella maniera più veloce il comfort ambientale senza inutili sprechi di denaro, energia, efficienza riducendo notevolmente l'usura dei componenti.

Contattare un nostro tecnico qualificato che provvederà ad informarvi sui dispositivi collegabili alla caldaia ed a programmarla in base all'impianto.

Nelle normali caldaie infatti, la temperatura dell'acqua negli elementi scaldanti viene normalmente impostata ad un valore elevato (70-80°C) garantendo un riscaldamento efficace nelle poche giornate fredde dell'inverno e rivelandosi esuberante nelle tante giornate meno fredde tipiche delle stagioni autunnali e primaverili. Questa consuetudine comporta fenomeni di eccessivo riscaldamento degli ambienti dopo lo spegnimento del termostato con conseguenti sprechi di energia e condizioni di scarso benessere ambientale.

La nuova funzione Auto prende il "comando" della caldaia e sceglie il miglior regime di funzionamento in base alle condizioni ambientali, ai dispositivi esterni connessi alla caldaia e alle performance richieste (decide in continuo a che potenza funzionare in base alle condizioni ambientali e alla temperatura dell'ambiente richiesta).

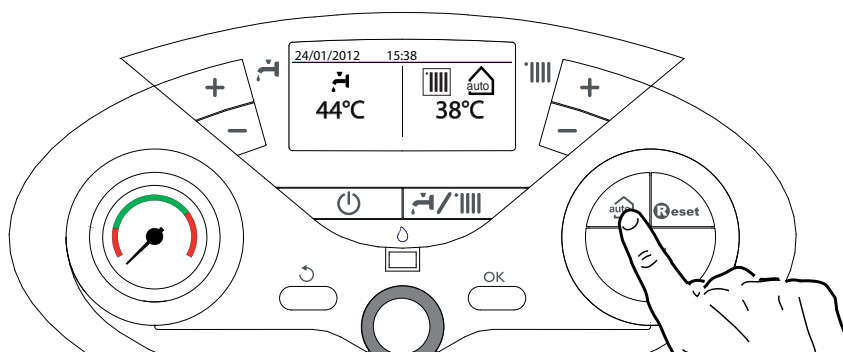
**Auto button - Temperature adjustment activation**

The AUTO function enables boiler operation to be adapted to environmental conditions and to the type of system it is installed on. Comfortable temperature is reached inside the room in the quickest way possible, without wasting money, energy or efficiency, while substantially reducing the amount of wear experienced by the components.

Your installer will advise you on the devices connectable to the boiler and will program it according to the system.

In normal boilers the water temperature inside the heating elements is usually set to a high value (70-80°C), thereby ensuring effective heating during the few really cold winter days. It then becomes excessive on less cold days (of which there are many) more typical of the autumn and winter seasons. This leads to excessive room heating after the thermostat has been switched off, resulting in energy waste and uncomfortable conditions inside the room.

The AUTO function "takes control" of the boiler and selects the best operating regime based on environmental conditions, external devices connected to the boiler and the performance required. It constantly decides at which power level to operate based on the environmental conditions and the room temperature required.

Cambio gas

Le nostre caldaie sono progettate sia per il funzionamento con il gas metano che con il gas GPL.

In caso si renda necessaria la trasformazione, rivolgersi ad un tecnico qualificato o ad un nostro Servizio Assistenza Tecnica autorizzato.

Manutenzione

La manutenzione è essenziale per la sicurezza, il buon funzionamento e la durata della caldaia.

Leggere quanto riportato al paragrafo Manutenzione del manuale "Istruzioni Tecniche per l'installazione e la manutenzione".

Tutte le operazioni effettuate vanno registrate sul libretto di impianto.

Change of gas type

Our boilers are designed to function either with Natural Gas (methane) or L.P.G. gas. If you need to change from one gas to the other, one of our Authorised Service Centres must be contacted to convert the appliance.

Maintenance

Schedule an annual maintenance check-up for the boiler with a competent person.

Correct maintenance always results in savings in the cost of running the system.

Failure to arrange an annual service for the appliance will invalidate the second year of the manufacturers guarantee.

Servizio clienti 199 111 222

Costo della chiamata al telefono fisso: 0,143 Euro al minuto in fascia oraria intera e 0,056 Euro in fascia oraria ridotta (IVA inclusa)

Ariston Thermo SpA

Viale A. Merloni, 45
60044 Fabriano (AN)

www.aristonthermo.it
info.it@aristonthermo.com